

Arbeitsstellung

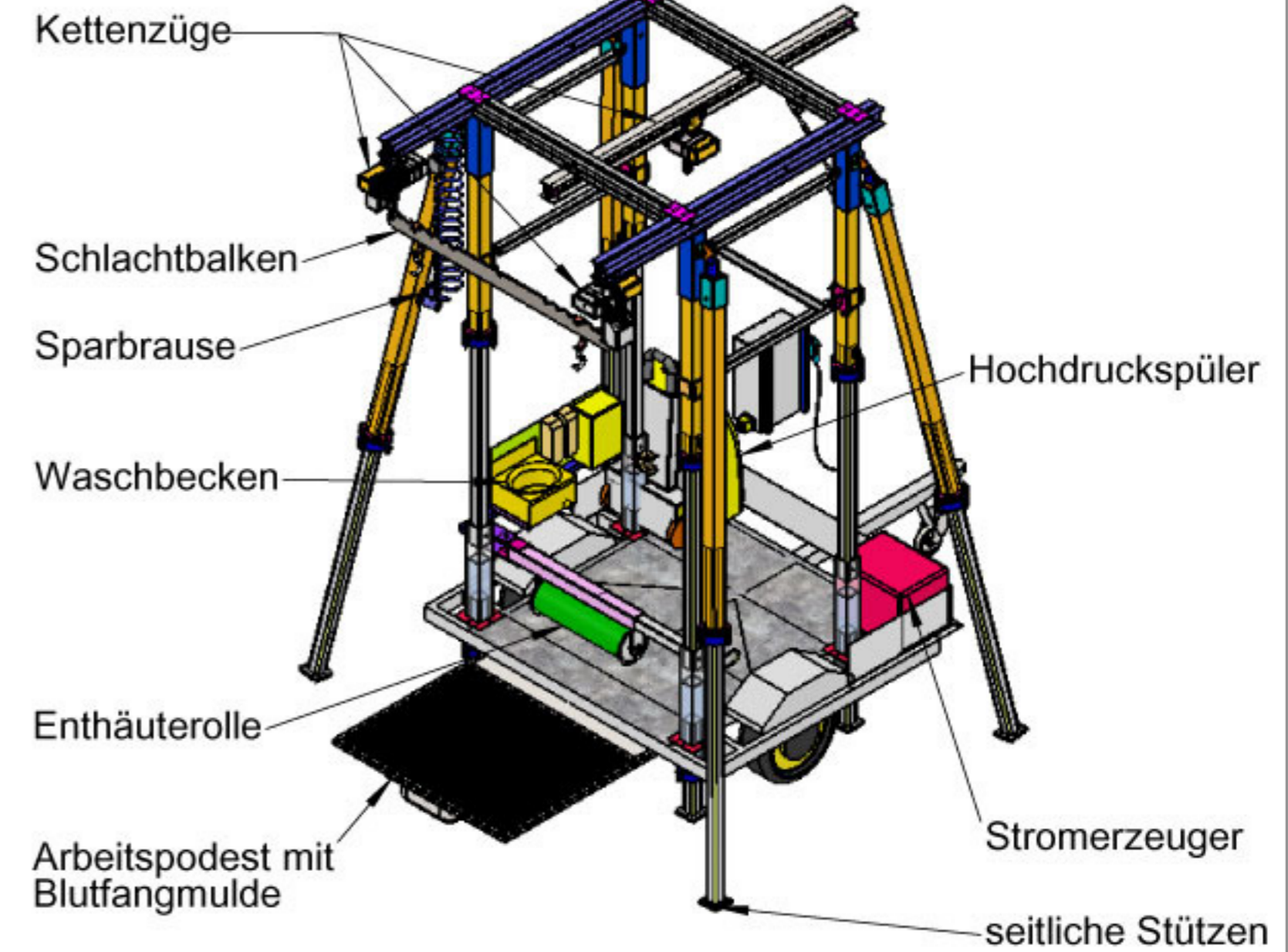

Transportstellung

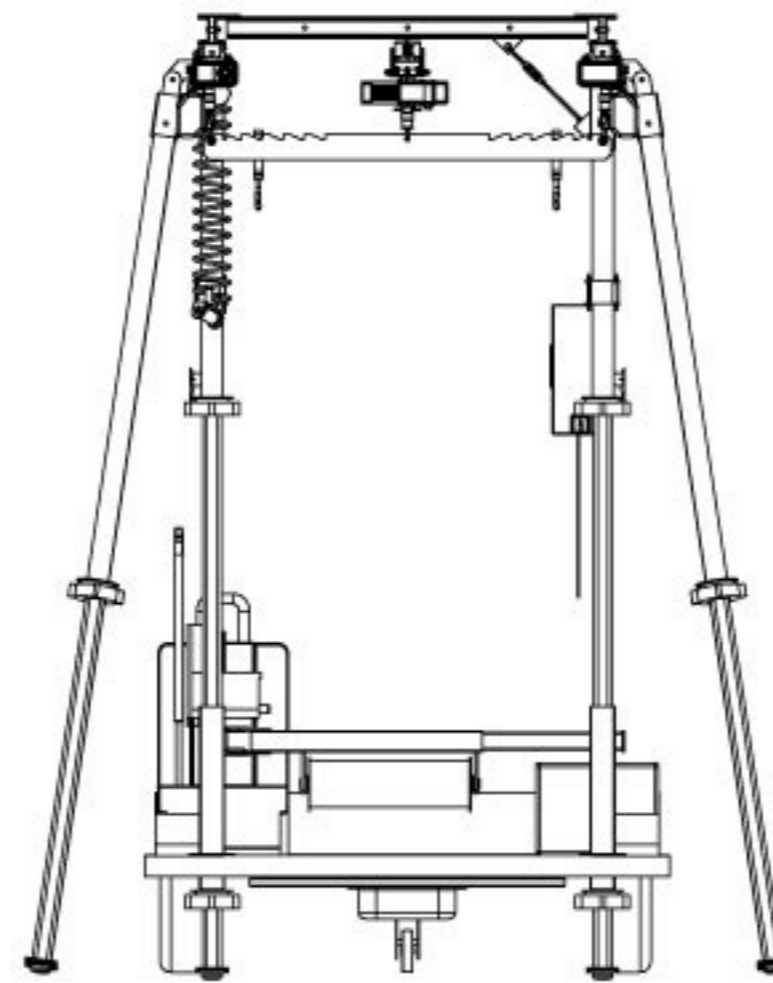
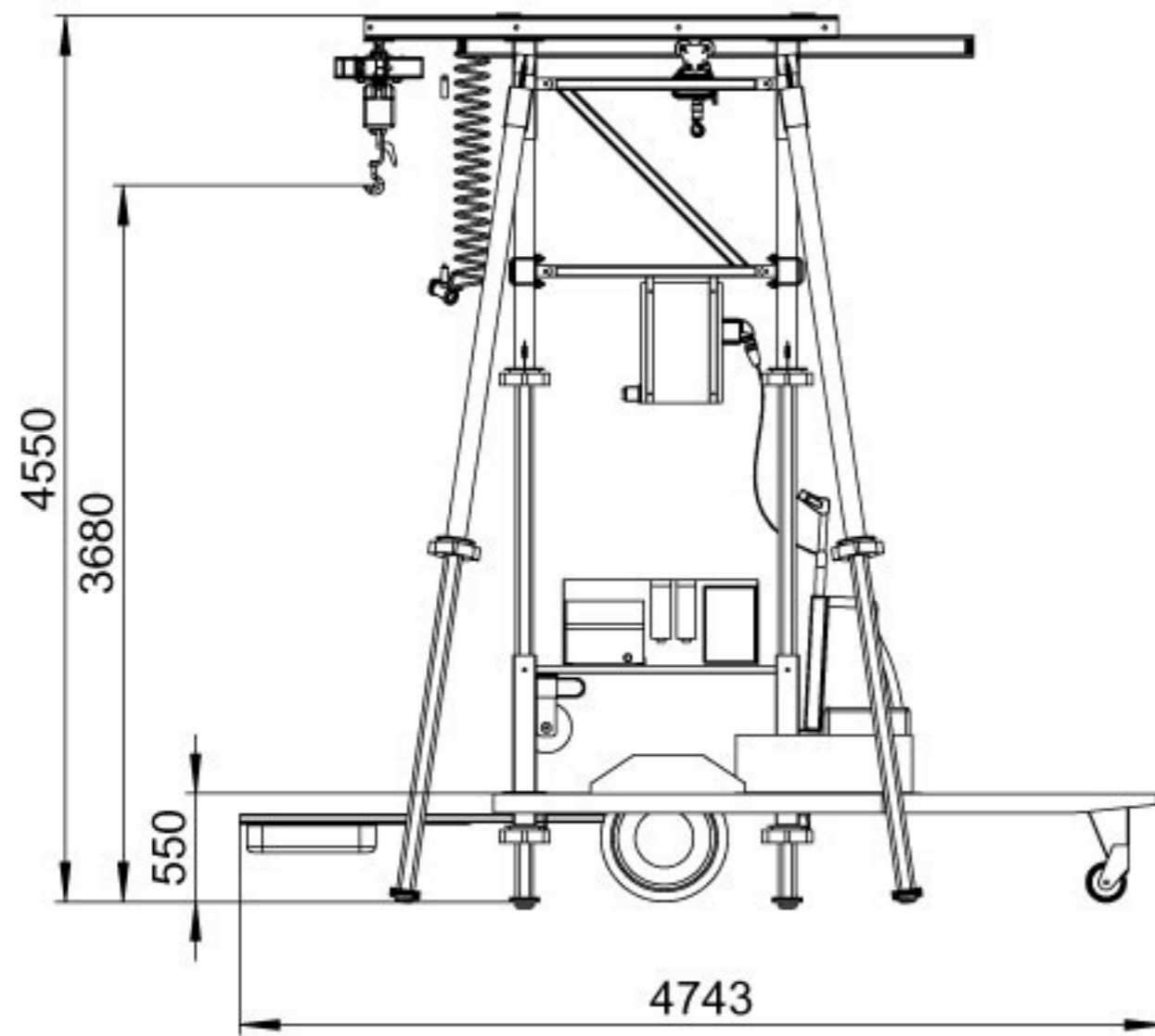
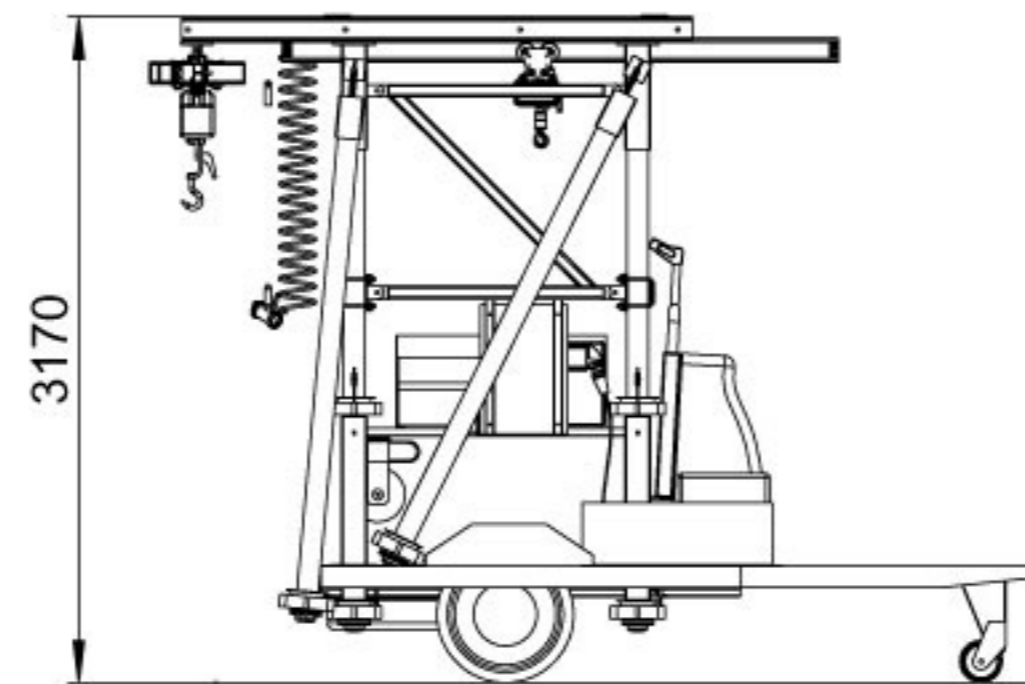
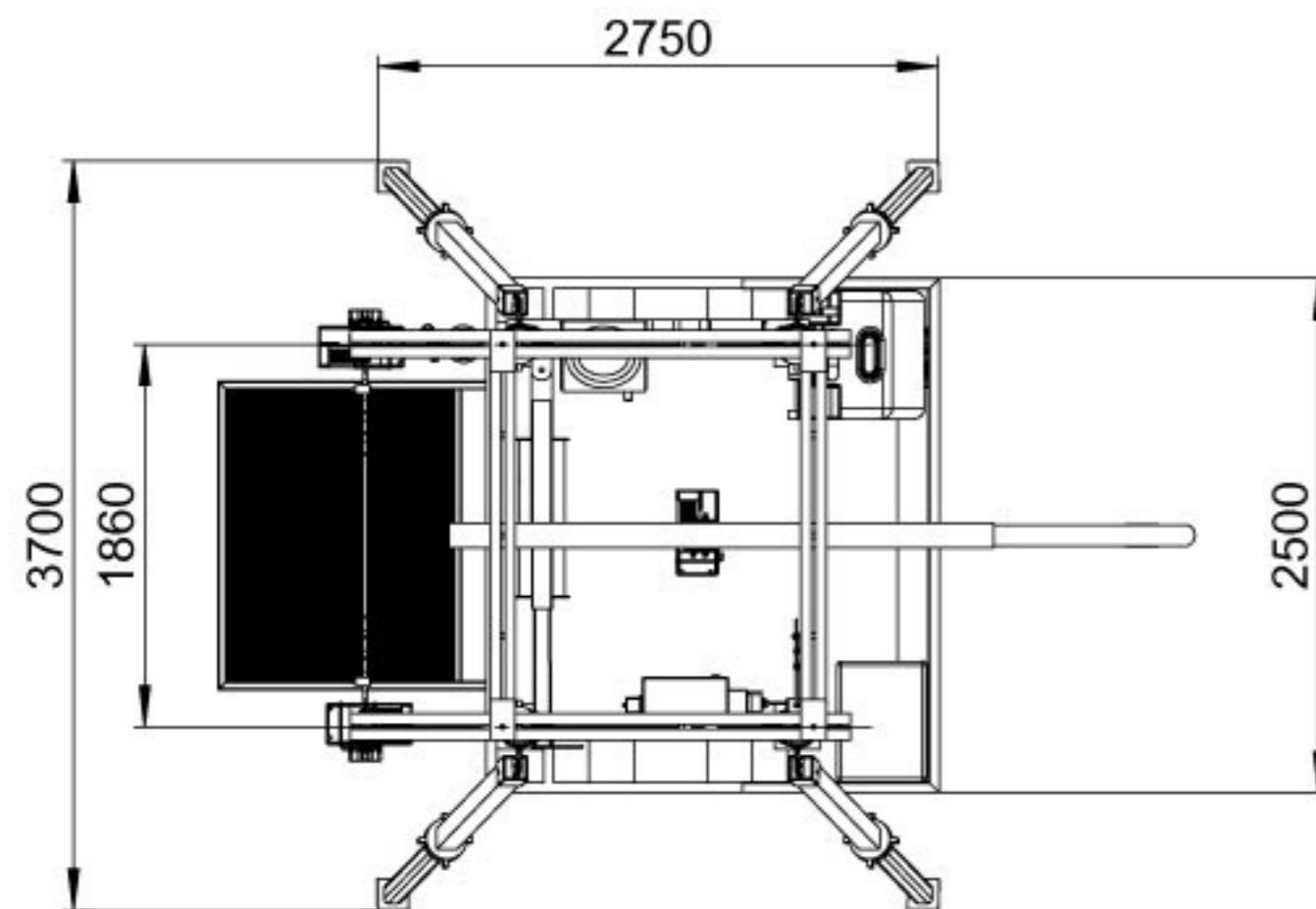

Für Transport und Schlachtprozess,  
Überdachung mit einer Plane.

Das Urheberrecht an diesen Zeichnungen sowie allen Anlagen verbleibt uns, Dieselben dürfen ohne unsere ausdrückliche Genehmigung weder vervielfältigt, noch dritten Personen, insbesond. Konkurrenzfirmen, zugänglich gemacht werden.

Maßstab: 1:50 Zulässige Abweichg.f. Maße o. Toleranzang. DIN ISO 2768 m	Werkstoff: Werkst.Nr.: Abm.: Oberfl.:	Datum	Name	Benennung <b>Mobile Schlachtung</b> auf Einachsanhänger
		gez.		
		gepr.		
		N. gepr.	DIN A3	
				Zeichn.Nr.: <b>2100 101 000 00 0</b>
Gebr. Hornickel GmbH Fleischereitechnik Sandfleck 6, D-98597 Breitungen Tel.: 0049 (0) 36848 82400 Fax: 0049 (0) 36848 40835				